

Стандартные пневматические калибры-пробки MERCER, тип L

Ø от 62 до 150 мм / от 2.44 до 5.9 дюйма

- Имеются в версиях для сквозных и глухих отверстий.
- Калибры-пробки с рукояткой и воздушным шлангом.
- Кроме рукоятки стандартной длины 100 мм / 4 дюйма имеются удлиненные рукоятки 200 или 300 мм / 8 или 12 дюймов

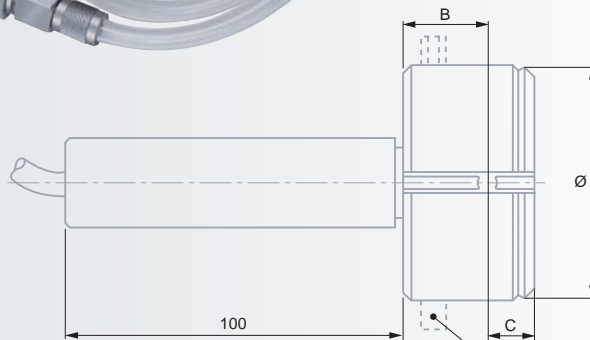

Кольцо ограничения глубины

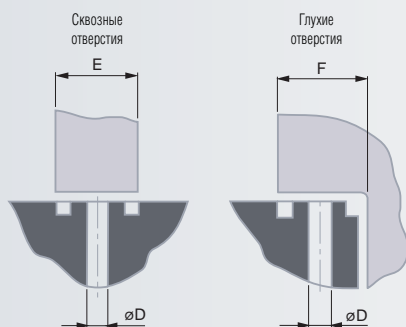

Важно

При запросе или заказе, необходимо указать Ваши требования в соответствии с информацией, приведённой на странице 0-6



мм



мм



мм

мм*

мм

мм*

мм

мм

мм

Метрические

62,0 ÷ 150

≤ 100

24,0

34,0

13,0

3,0

≤ 1,5

≥ 3,0

≥ 4,5



дюйм



дюйм



дюйм

дюйм*

дюйм

дюйм*

дюйм

дюйм

дюйм

Дюймовые

2.44 ÷ 5.9

≤ 0.004

0.95

1.34

0.51

0.12

≤ 0.06

≥ 0.12

≥ 0.18

* Калибры-пробки только для глухих отверстий.