

Стандартные пневматические калибры-пробки MERCER, тип S Ø от 3,10 до 6,30 мм /от 0.12 до 0.25 дюйма

- Имеются в версиях для сквозных и глухих отверстий.
- Могут быть напрямую подключены к CLEARLINE2, MULTI-WAY CLEARLINE и пневмоэлектронным преобразователям или использоваться совместно с универсальными держателями.

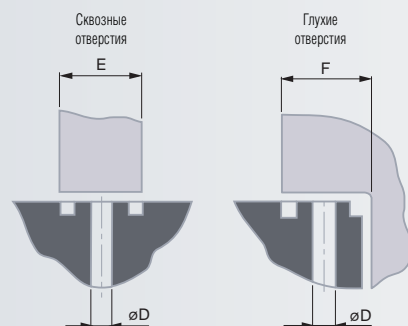
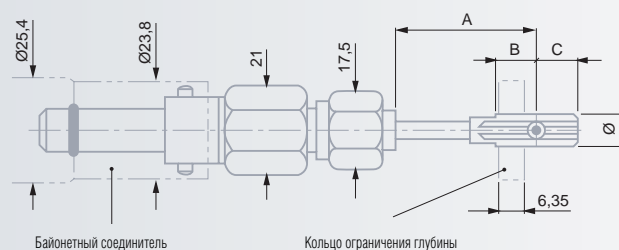

Важно

При запросе или заказе, необходимо указать Ваши требования в соответствии с информацией, приведённой на странице 0-6

| мм | МКМ | A мм* | B мм | C мм | C1 мм** | D мм | E мм | F мм |
|--------------------|----------|---------|--------|--------|-----------|---------|--------|--------|
| <i>Метрические</i> | | | | | | | | |
| 3,10 ÷ 4,10 | ≤ 30 | 33,3 | 12,8 | 6,5 | 3,0 | ≤ 0,64 | ≥ 1,63 | ≥ 4,0 |
| 4,20 ÷ 6,30 | ≤ 50 | 33,3 | 10,0 | 9,5 | 3,0 | ≤ 1,00 | ≥ 2,49 | ≥ 4,2 |
| дюйм | дюйм | A дюйм* | B дюйм | C дюйм | C1 дюйм** | D дюйм | E дюйм | F дюйм |
| <i>Дюймовые</i> | | | | | | | | |
| 0.12 ÷ 0.16 | ≤ 0.0012 | 1.311 | 0.51 | 0.26 | 0.12 | ≤ 0.025 | ≥ 0.06 | ≥ 0.16 |
| 0.16 ÷ 0.25 | ≤ 0.0020 | 1.311 | 0.39 | 0.37 | 0.12 | ≤ 0.04 | ≥ 0.10 | ≥ 0.17 |

* Для измерения глубоких отверстий поставляются калибры-пробки с увеличенным размером A: 25, 50 или 75 мм / 1,2 или 3 дюйма.

** Калибры-пробки только для глухих отверстий.

